



AVISO INVITACIÓN PÚBLICA

N°251

ADQUISICIÓN DE BIENES Y SERVICIOS DE CARACTERÍSTICAS TÉCNICAS UNIFORMES Y COMÚN UTILIZACIÓN INFERIORES AL 10 % DE LA MENOR CUANTÍA

EL INSTITUTO TECNOLÓGICO PASCUAL BRAVO IU

INFORMA:

Que de conformidad con el artículo 1 del Decreto 3576 de 2009, el Instituto Tecnológico Pascual Bravo está interesado en recibir propuestas para el siguiente proceso de selección:

Objeto: Adquisición de Insumos para Proyecto Tokio

Modalidad de selección SUBASTA INVERSA PARA LA ADQUISICIÓN DE BIENES O SERVICIOS CUYO VALOR NO EXCEDE EL 10% DE LA MENOR CUANTÍA

Presupuesto oficial \$ 6.690.000

CRONOGRAMA Y TRÁMITE DEL PROCESO

ACTIVIDAD	FECHA	LUGAR
Publicación aviso de invitación pública	10 de septiembre de 2010	Página web del INSTITUTO TECNOLÓGICO PASCUAL BRAVO IU – (http://www.pascuabravo.edu.co)
Plazo final para la entrega de las propuestas.	hasta el 14 de septiembre de 2010 las 12:00m	
Verificación del menor precio ofertado y de requisitos habilitantes	14 de septiembre de 2010	

DE LAS PROPUESTAS:

Los proponentes deberán elaborar la propuesta por su cuenta y riesgo, y deberán incluir dentro de ella toda la información exigida de conformidad con lo solicitado en la presente invitación.

Las propuestas deberán tener en cuenta las siguientes reglas:

a. La oferta deberá presentarse en forma escrita en medio impreso, en idioma Castellano y en sobre sellado.

b. Las propuestas **DEBERAN SER PRESENTADAS EN VICERRECTORIA ADMINISTRATIVA BLOQUE DE SERVICIOS ADMINISTRATIVOS PISO 1**, las propuestas que no se encuentren dentro de la respectiva hora y fecha, fijado para la recepción de propuestas serán consideradas como propuestas extemporáneas y **NO SERÁN TENIDAS EN CUENTA** aun si han sido radicadas.

c. La propuesta deberá permanecer vigente por un período de 30 días calendario a partir de la fecha de cierre de la invitación.

REQUISITOS INDISPENSABLES PARA LA PRESENTACION DE LA PROPUESTA

El Instituto Tecnológico Pascual Bravo tendrá como requisitos PARA LA PRESENTACION DE LA PROPUESTA los siguientes documentos: Los OFERENTES sean personas jurídicas o naturales deberán presentar los siguientes documentos como requisitos habilitantes:

- Cámara de Comercio, cuya razón social este acorde con el objeto a contratar.

- Que no se halle incurso en alguna causal de inhabilidad o de incompatibilidad para contratar entidades oficiales.

- Con el objeto de dar cumplimiento al artículo 50 de la Ley 789 de 2002, el proponente deberá acreditar el cumplimiento de sus obligaciones con los sistemas de salud, riesgos profesionales, pensiones y aportes a las Cajas de Compensación Familiar, Instituto Colombiano de Bienestar Familiar y Servicio Nacional de Aprendizaje SENA. Dicha acreditación se hará mediante certificación expresa suscrita por el Revisor Fiscal o por su Representante legal si de acuerdo a las normas vigentes no está obligado a ello y por la copia de las consignaciones.

ESPECIFICACIONES TÉCNICAS DE LA PROPUESTA

Los elementos objeto del suministro deben cumplir como mínimo con las condiciones técnicas que se describen en el listado.

La propuesta debe ser presentada en el estricto orden del listado que se relaciona a continuación:

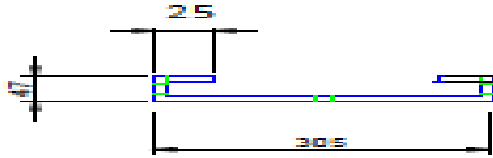
1/2 DE PINTURA POLIURETANO NEGRO MATE TIPO INDUSTRIAL
1/2 GALON CATALIZADOR PARA PINTURA POLIURETANO NEGRO MATE TIPO INDUSTRIAL
2 BOTELLAS DE DISOLVENTE EPOXICO PARA PINTURA POLIURETANO NEGRO MATE TIPO INDUSTRIAL
1/2 GALON DE BASE GRIS PARA PINTURA POLIURETANO TIPO INDUSTRIAL
1/2 GALON DE CATALIZADOR EPOXICO PARA BASE GRIS TIPO INDUSTRIAL
2 BOTELLAS DE DISOLVENTE EPOXICO PARA BASE GRIS TIPO INDUSTRIAL
1 GALON DE PINTURA POLIURETANO AZUL ESPECIAL TIPO INDUSTRIAL
1 GALON CATALIZADOR PARA PINTURA POLIURETANO AZUL ESPECIAL TIPO INDUSTRIAL
1 GALON DE DISOLVENTE EPOXICO PARA PINTURA AZUL ESPECIAL TIPO INDUSTRIAL
1 GALON DE BASE PARA PINTURA POLIURETANO AZUL ESPECIAL TIPO INDUSTRIAL
1 GALON CATALIZADOR PARA BASE PINTURA POLIURETANO AZUL ESPECIAL TIPO INDUSTRIAL
1 GALON DE DISOLVENTE EPOXICO PARA BASE GRIS TIPO INDUSTRIAL
1 GALON DE THINNER
1 EJE MACIZO SAE 1020 DIAMETRO 1,5"X60CM
18 METROS DE ANGULO DE 2 1/2 X 1/4
5 LAMINAS DE 1/4" DOBLADAS SEGÚN FIGURA , MEDIDAS EN MM, LONGITUD 1300MM

5 LAMINAS DE 1/4" DE 220 X 200MM (BASE REDUCTOR)
5 LAMINAS DE ESPESOR 1/2" DE 305 X 305 (BASE MOGOLLO)
5 ACTUADORES NEUMATICO TIPO DIAFRAGMA (VER IMAGEN)
3 METROS DE ANGULO 3" X 3/8 (REPARACION MARCOS)

6 METROS DE VARILLA ROSCADA DE 1-1/4" UNC

30 UNIDADES DE TUERCAS PINADORAS DE 1-1/4" UNC, CON SU RESPECTIVO PIN

IMAGEN DE ACTUADORES NEUMATICOS

Weforma

WBE 310

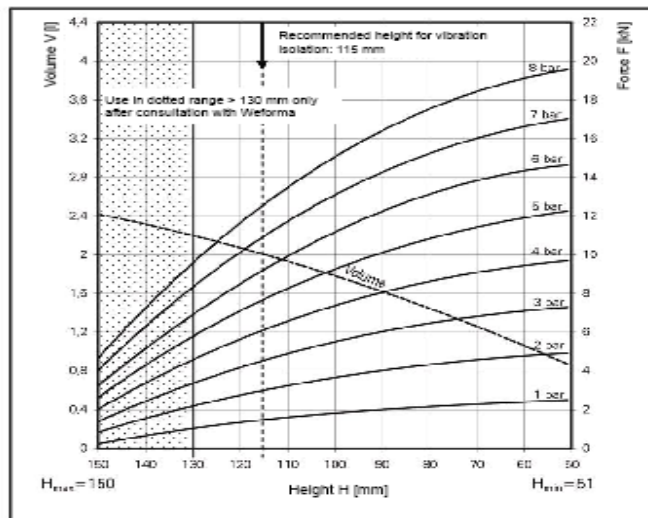
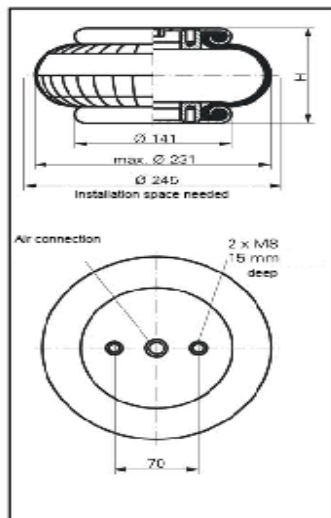

Force-height diagramm

Air connection

WBE 310-E1 G3/4
WBE 310-E2 G1/4

Technical data

Min. pressure	0 bar
Return force to min. height	≤ 200 N
Overall weight with clamped plates	1.9 kg

Vibration isolation - dynamic characteristic values

Design height	recommended 115mm minimum 100mm							Vol V [l]
Pressure p [bar]	3	4	5	6	7	8		
Force (Load) [kN]	4.8	6.6	8.2	9.9	11.6	13.3	2.0	
Spring rate c [N/mm]	1320	1700	2080	2420	2770	3180		
Natural frequenz f0 [Hz]	2.7	2.7	2.6	2.6	2.5	2.5		

Pneumatic application - static characteristic values

Force F [kN]								Vol V [l]
Pressure p [bar]	3	4	5	6	7	8		
Height H [mm]	120	4.2	5.6	7.2	8.4	10.2	11.7	2.1
	110	4.8	6.6	8.2	9.9	11.6	13.4	2.0
	100	5.6	7.4	9.2	11.2	13.1	15.0	1.8
	90	6.0	8.0	10.1	12.2	14.2	16.4	1.6
	80	6.5	8.6	10.9	13.2	15.3	17.6	1.4
	70	6.8	9.2	11.4	13.8	16.1	18.4	1.3
	60	7.1	9.4	12.0	14.4	16.6	19.2	1.1



Service instructions
M 8 = 25 Nm
G 1/4 = 25 Nm

Se recibe propuestas parciales

El plazo de entrega será de 8 días hábiles

El pago será previa certificación de recibido a entera satisfacción.

La mercancía se debe entregar en el Almacén del Instituto tecnológico Pascual Bravo Institución Universitaria.